

METAL YATAKLI SÜRGÜLÜ VANA (PN 6, F4)

-METAL SEATED GATE VALVE (PN 6, F4)

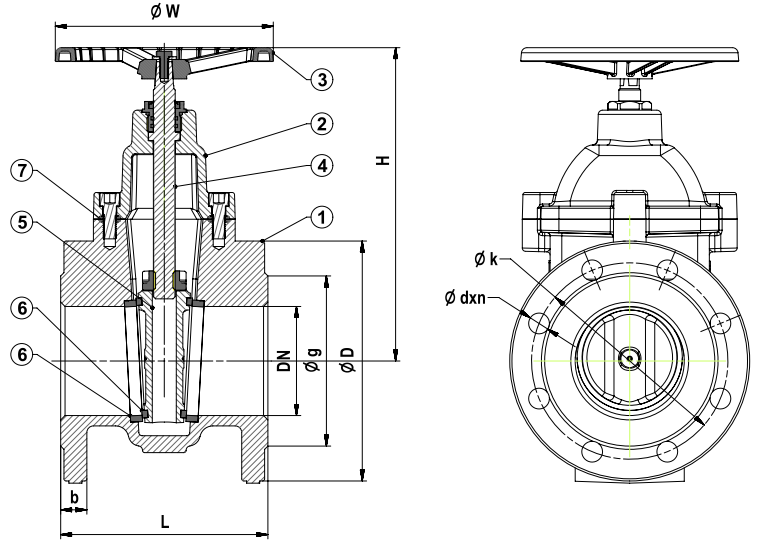

T-1310 Pik Döküm / Cast Iron



Genel Özellikler / General Specifications

Çalışma Sıcaklık Aralığı / Working Temperature : -10 ... +120 °C (6 Bar)

Standartlar / Standards

Sertifikalar / Certificates :

Tasarım / Design : TS EN 1171

Flanş Boyutları / Flange Dimensions : TS EN 1092-2 (PN 6)

Alından Alına Boyutlar / Face to Face Dimensions : TS EN 558 (Seri 14)

Testler / Tests : TS EN 12266-1

Uygulamalar / Applications

Sıcak ve soğuk su sistemleri, asit ve alkali özelliği bulunmayan sıvı akışkanlar
Hot and cold water systems, non-acidic and non-flammable liquid fluids

No	Parça Adı / Part Name	Malzeme / Material
1	Gövde / Body	GG 25 - EN GJL 250 - Pik Döküm / Cast Iron
2	Kapak / Bonnet	GG 25 - EN GJL 250 - Pik Döküm / Cast Iron
3	Volan / Handwheel	GG 25 - EN GJL 250 - Pik Döküm / Cast Iron
4	Mil / Stem	X20Cr13 - AISI420 - Paslanmaz Çelik / Stainless Steel
5	Sürgü / Wedge	GG 25 - EN GJL 250 - Pik Döküm / Cast Iron
6	Sitler / Seats	CuZn40Pb2 - CW617N - Pirinç - Paslanmaz Çelik - Bronze / Brass - Stainless Steel - Bronze
7	Conta / Gasket	EPDM - NBR

Ölçüler / Dimensions	Anma Basıncı / Nominal Pressure	6 Bar								
	Anma Çapı / Nominal Diameter	DN	40	50	65	80	100	125	150	
Vana Boyutları / Valve Dimensions	L	140	150	170	180	190	200	200	210	
	H	160	170	220	240	260	350	350	390	
	W	160					200	250		
	D	130	140	160	190	210	240	240	265	
	k	100	110	130	150	170	200	200	225	
	g	78	88	108	124	144	174	174	199	
	b	16			18			20		
	dxn	14x4			19x4			19x8		
Ağırlık / Weight	Kg	7	8	11	15	21	34	34	41	